

## BRISE SOLEIL VERTICAL - BSV

Brise soleil en profils aluminium extrudés composé de :

- \* Montants en U de 47 X 21 mm fixés à la structure
- \* Pattes supports et fourches crantées de largeur 40 mm permettant un réglage d'inclinaison de 0 à 60 °, tous les 15°
- \* Lames  
BS 180 X 30  
BS 200 X 35  
BS 300 X 48  
BS 350 X 50  
BS 400 X 59

Les lames sont fixées mécaniquement dans les fourches. Elles sont munies de flasques d'extrémités

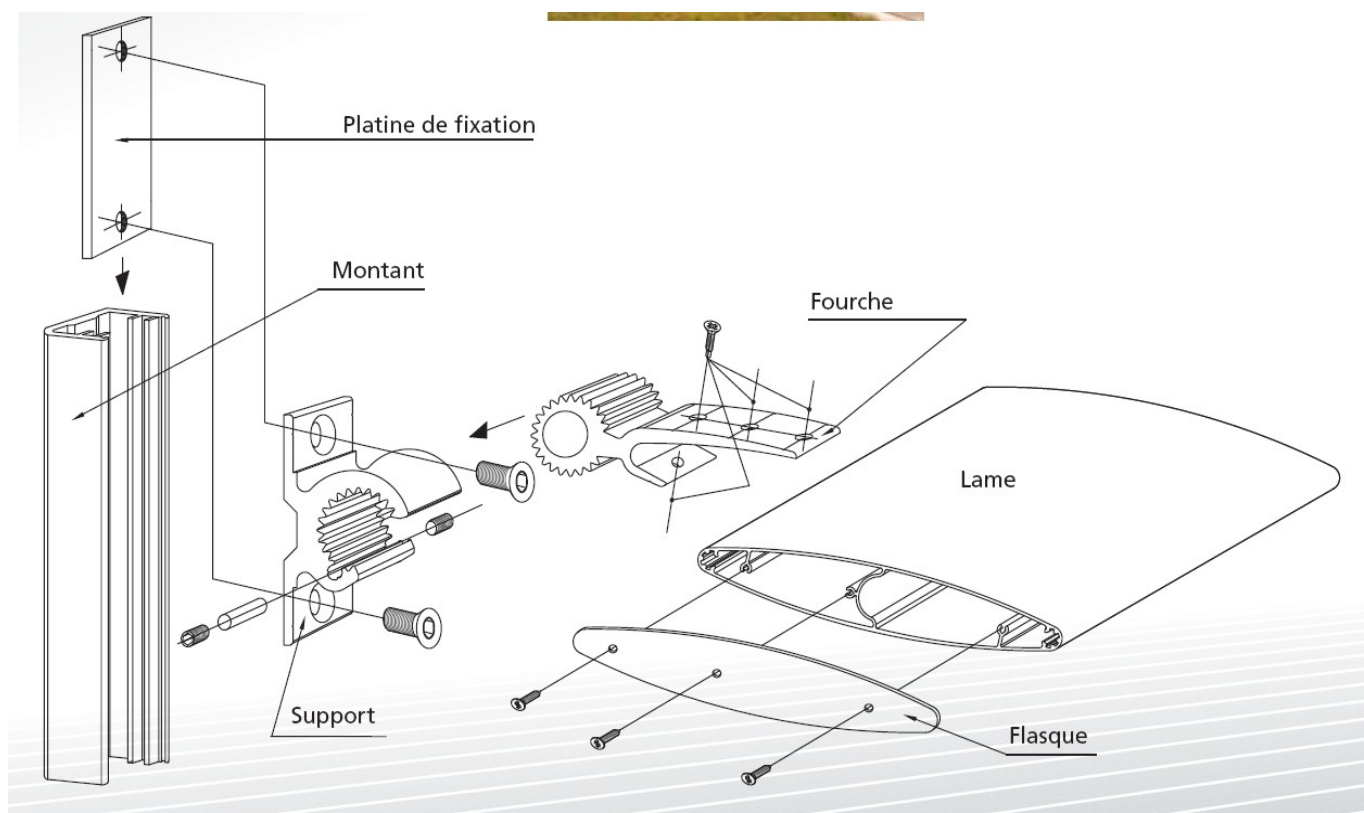

# BRISE SOLEIL VERTICAL - BSV

## Types de lames

Le brise soleil est composé de lames en aluminium extrudé de forme ellipsoïdale. Ces lames sont monoblocs, les extrémités sont obstruées à l'aide de flasques

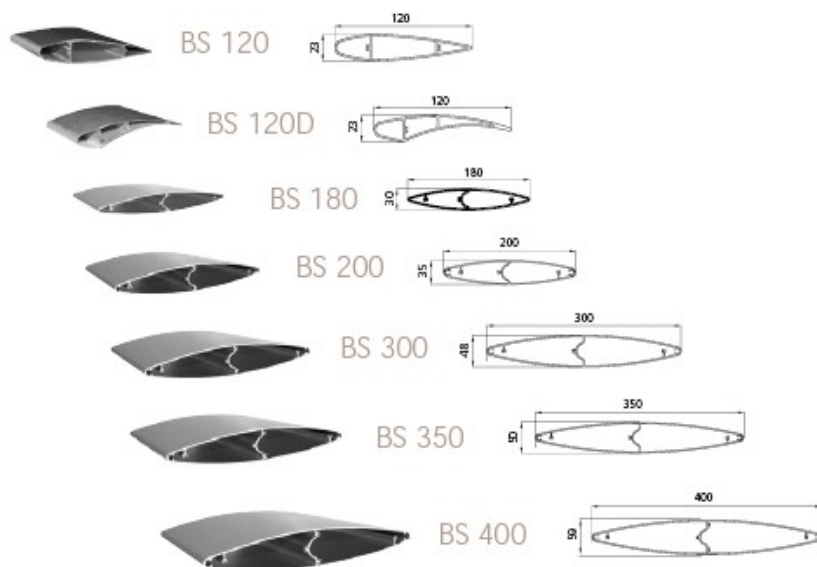

Jonction lames longueur supérieur à 6 ML  
Pour fourche double (largeur 80 mm)

