

LAMES FILANTES ALU - A 33

Les grilles A 33 sont utilisées pour la prise d'air ou le rejet d'air sur façade extérieure, sans aucune contrainte dimensionnelle.



Au pas de 33 mm.

COUPE VERTICALE

Types de montants

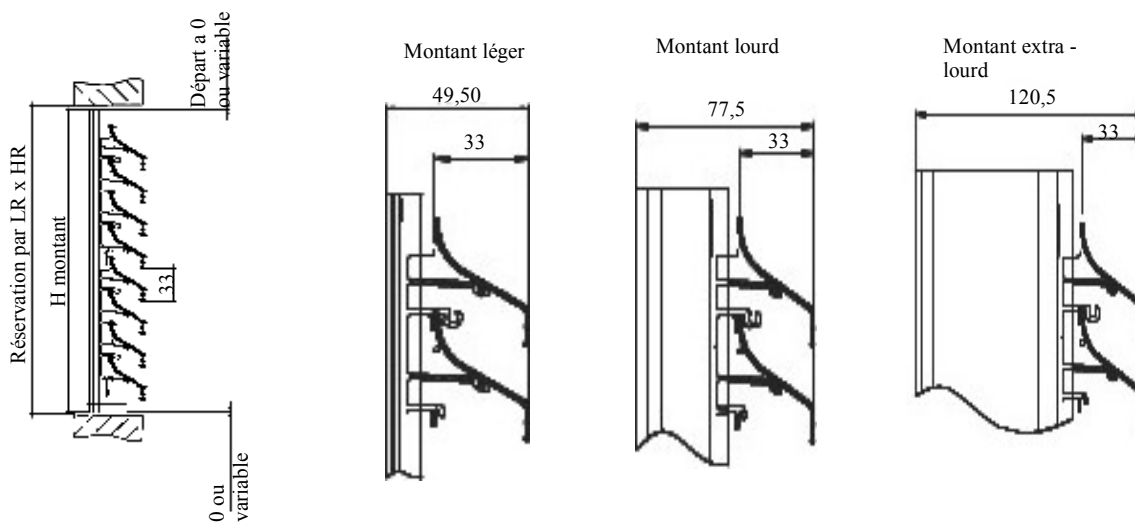

COUPE HORIZONTALE

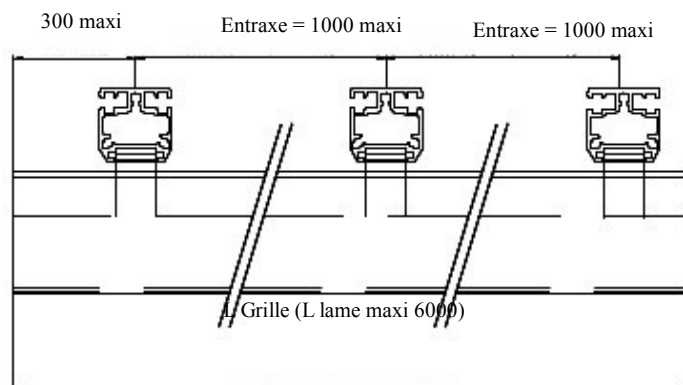

LAMES FILANTES ALU - A 33

Surface de passage d'air libre en m² par ml de grille

Hauteur mm (H)	Nbre lames	Surface	Hauteur mm (H)	Nbre lames	Surface	Hauteur mm (H)	Nbre lames	Surface	Hauteur mm (H)	Nbre lames	Surface
158	4	0,07	653	19	0,37	1148	34	0,67	1643	49	0,97
191	5	0,09	686	20	0,39	1181	35	0,69	1676	50	0,99
224	6	0,11	719	21	0,41	1214	36	0,71	1709	51	1,01
257	7	0,13	752	22	0,43	1247	37	0,73	1742	52	1,03
290	8	0,15	785	23	0,45	1280	38	0,75	1775	53	1,05
323	9	0,17	818	24	0,47	1313	39	0,77	1808	54	1,07
356	10	0,19	851	25	0,49	1346	40	0,79	1841	55	1,09
349	11	0,21	884	26	0,51	1379	41	0,81	1874	56	1,11
422	12	0,23	917	27	0,53	1412	42	0,83	1907	57	1,13
455	13	0,25	950	28	0,55	1445	43	0,85	1940	58	1,15
488	14	0,27	983	29	0,57	1478	44	0,87	1973	59	1,17
521	15	0,29	1016	30	0,59	1511	45	0,89	2006	60	1,19
554	16	0,31	1049	31	0,61	1544	46	0,91	2039	61	1,21
587	17	0,33	1082	32	0,63	1577	47	0,93	2072	62	1,23
620	18	0,35	1115	33	0,65	1610	48	0,95	2105	63	1,25

Pertes de charges

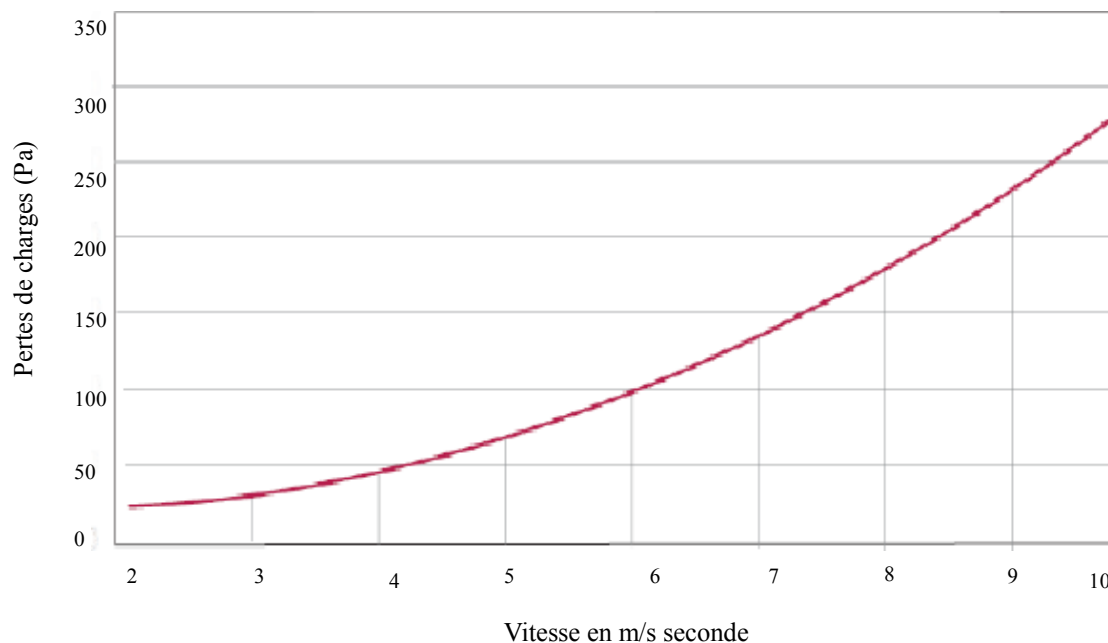

TARIFS SUR CONSULTATION