

GRILLE EXTÉRIEURE ALUMINIUM - RVA-V

Les grilles RVA-V sont utilisées pour la prise d'air, le rejet d'air ou le transfert d'air sur façade extérieure.



DESCRIPTION

- * Grilles à lames à chevrons
- * Finition en alu anodisé.
- * Grillage maille 10 x 10 en option
- * Pas de lames de 33 mm
- * Cadre de 25 mm

Option : Finition teinte RAL.

FIXATION

En standard fixation par vis sur face avant.

Option : Pattes à sceller ;

DIMENSIONS

L – Dimension longitudinale en mm de 200 à 2 900.

H – Dimension transversale en mm de 200 à 2 900.

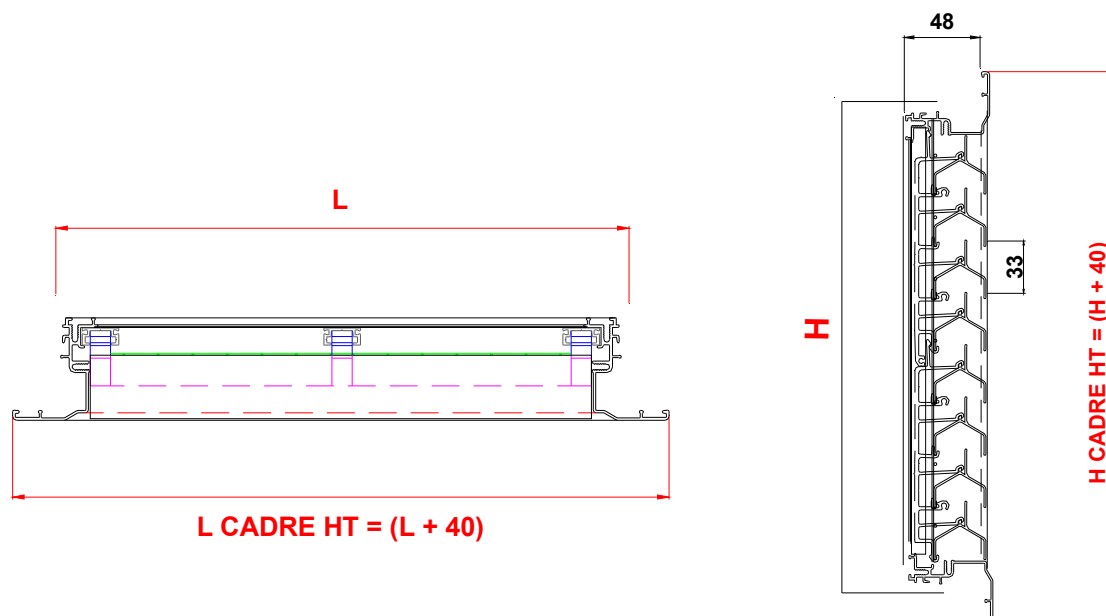

GRILLE EXTÉRIEURE ALUMINIUM - RVA-V

TABLEAU DE SURFACE LIBRE - en m² - RVA-V

H \ L	Lame	200	300	400	500	600	700	800	900	1000	1100	1200	1300	1400	1500	1800	1900	2000
200	5	0,011	0,017	0,022	0,028	0,034	0,039	0,045	0,050	0,056	0,062	0,067	0,073	0,078	0,084	0,101	0,106	0,112
300	6	0,020	0,030	0,040	0,050	0,059	0,069	0,079	0,089	0,099	0,109	0,119	0,129	0,139	0,149	0,178	0,188	0,198
400	8	0,028	0,042	0,056	0,071	0,085	0,099	0,113	0,127	0,141	0,155	0,169	0,183	0,197	0,212	0,254	0,268	0,282
500	10	0,037	0,055	0,073	0,092	0,110	0,128	0,146	0,165	0,183	0,201	0,220	0,238	0,256	0,275	0,329	0,348	0,366
600	11	0,045	0,068	0,090	0,113	0,136	0,158	0,181	0,203	0,226	0,249	0,271	0,294	0,316	0,339	0,407	0,429	0,452
700	13	0,054	0,080	0,107	0,134	0,161	0,188	0,214	0,241	0,268	0,295	0,322	0,348	0,375	0,402	0,482	0,509	0,536
800	14	0,062	0,093	0,124	0,156	0,187	0,218	0,249	0,280	0,311	0,342	0,373	0,404	0,435	0,467	0,560	0,591	0,622
900	16	0,071	0,106	0,141	0,177	0,212	0,247	0,282	0,318	0,353	0,388	0,424	0,459	0,494	0,530	0,635	0,671	0,706
1000	17	0,079	0,119	0,158	0,198	0,237	0,277	0,316	0,356	0,395	0,435	0,474	0,514	0,553	0,593	0,711	0,751	0,790
1100	19	0,088	0,131	0,175	0,219	0,263	0,307	0,350	0,394	0,438	0,482	0,526	0,569	0,613	0,657	0,788	0,832	0,876
1200	20	0,096	0,144	0,192	0,240	0,288	0,336	0,384	0,432	0,480	0,528	0,576	0,624	0,672	0,720	0,864	0,912	0,960
1300	22	0,104	0,157	0,209	0,261	0,313	0,365	0,418	0,470	0,522	0,574	0,626	0,679	0,731	0,783	0,940	0,992	1,044
1400	23	0,113	0,170	0,226	0,283	0,339	0,396	0,452	0,509	0,565	0,622	0,678	0,735	0,791	0,848	1,017	1,074	1,130
1500	25	0,121	0,182	0,243	0,304	0,364	0,425	0,486	0,546	0,607	0,668	0,728	0,789	0,850	0,911	1,093	1,153	1,214
1700	26	0,138	0,208	0,277	0,346	0,415	0,484	0,554	0,623	0,692	0,761	0,830	0,900	0,969	1,038	1,246	1,315	1,384
1800	28	0,147	0,220	0,294	0,367	0,440	0,514	0,587	0,661	0,734	0,807	0,881	0,954	1,028	1,101	1,321	1,395	1,468
2000	29	0,164	0,246	0,328	0,410	0,491	0,573	0,655	0,737	0,819	0,901	0,983	1,065	1,147	1,229	1,474	1,556	1,638

PERTE DE CHARGE - RVA-V

